

Tragschale

JID 137-310-930

JID

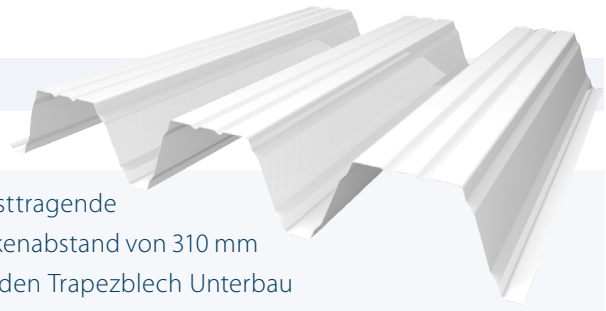

Das Trapezblech JID 137-310-930 fungiert als selbsttragende Unterdachplatte für Flachdächer. Mit einem Trapezblech Sickenabstand von 310 mm und einer Höhe von 137 mm eignet sich das Hochprofil für den Trapezblech Unterbau bei sehr hohen Spannweiten. Das feuerverzinkte Trapezblech aus Stahl wird in Deutschland gefertigt. Die Tragschale ist in vielen Längen und Materialstärken verfügbar. Wir beraten Sie gerne weiter dazu, wie Sie die von Ihnen benötigte Tragfähigkeit gewährleisten.

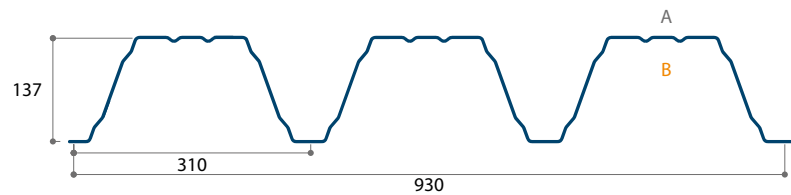

Artikel	Nennstärke (mm)	Gewicht (kg/m ²)
3924	0,75	9,50
3924	0,88	11,14
3924	1,00	12,66
3924	1,13	14,31
3924	1,25	15,83
3924	1,50	18,99

Technische Informationen

Standardlänge	2000 bis 18000 mm
Baubreite	930 mm
Metalltyp	Stahl S320 GD
Beschichtung	912 (15µ) Standard (für weitere Optionen, wenden Sie sich bitte an die Verkaufsabteilung)

Bezugsnormen

Feuerverzinkter Stahl	DIN EN 10346 - spezielle Toleranzen laut DIN EN 10143
Vorlackierung	DIN EN 10169 auf Feuerverzinkung aufgebracht
Rippen/Toleranzen	DIN EN 1090-4
Statische Berechnungen	DIN EN 1993-1-3

Technische Möglichkeiten

Anti-Tropf

JID

ja

↓ ↓ Andrückende Belastung

DIN EN 1993-1-3

	Dicke (mm)	Lgr (m)	Zulässige Belastung q (kN/m ²) einschl. Bleicheigengewicht bei einer Stützweite L (m)														
			4,00	4,25	4,50	4,75	5,00	5,25	5,50	5,75	6,00	6,25	6,50	6,75	7,00	7,25	7,50
Einfeld	0,75	6,30	2,40	2,00	1,69	1,43	1,23	1,06									
	0,88	9,39	2,84	2,37	2,00	1,70	1,45	1,26	1,09								
	1,00	10,73	3,25	2,71	2,28	1,94	1,66	1,44	1,25	1,09							
	1,13	12,18	3,69	3,07	2,59	2,20	1,89	1,63	1,42	1,24	1,09						
	1,25	13,52	4,09	3,41	2,87	2,44	2,09	1,81	1,57	1,38	1,21	1,07					
	1,50	16,32	4,93	4,11	3,47	2,95	2,53	2,18	1,90	1,66	1,46	1,29	1,15	1,03			
Zweifeld	0,75	7,88	2,93	2,59	2,31	2,08	1,87	1,70	1,60	1,52	1,45	1,33	1,23	1,14	1,06		
	0,88	11,74	3,81	3,37	3,01	2,70	2,44	2,24	2,13	2,02	1,89	1,74	1,60	1,42	1,28	1,15	1,06
	1,00	13,41	4,66	4,13	3,68	3,31	2,98	2,80	2,65	2,52	2,32	2,05	1,82	1,63	1,46	1,31	1,21
	1,13	15,23	5,77	5,11	4,56	4,09	3,80	3,59	3,41	2,99	2,63	2,33	2,07	1,85	1,66	1,49	1,37
	1,25	16,91	6,79	6,02	5,37	4,93	4,64	4,36	3,79	3,32	2,92	2,58	2,30	2,05	1,84	1,65	1,53
	1,50	20,40	8,20	7,26	6,48	5,95	5,60	5,26	4,57	4,00	3,52	3,12	2,77	2,47	2,22	2,00	1,83
Dreifeld	0,75	7,88	2,93	2,59	2,31	2,08	1,87	1,70	1,60	1,52	1,35	1,19	1,06				
	0,88	11,74	3,81	3,37	3,01	2,70	2,44	2,24	2,07	1,81	1,59	1,41	1,25	1,12	1,00		
	1,00	13,41	4,66	4,13	3,68	3,31	2,98	2,72	2,36	2,07	1,82	1,61	1,43	1,28	1,15	1,03	
	1,13	15,23	5,77	5,11	4,56	4,09	3,57	3,08	2,68	2,35	2,07	1,83	1,62	1,45	1,30	1,17	1,08
	1,25	16,91	6,79	6,02	5,37	4,62	3,96	3,42	2,98	2,60	2,29	2,03	1,80	1,61	1,44	1,30	1,20
	1,50	20,40	8,20	7,26	6,48	5,57	4,78	4,13	3,59	3,14	2,77	2,45	2,17	1,94	1,74	1,57	1,44

Durchbiegungsbeschränkung $f \leq L/300$ - Zwischenauflegerbreite $b \geq 160$ mm - Endauflegerbreite $a \geq 90$ mm - Lgr Grenzstützweite

↑ ↑ Abhebende Belastung

DIN EN 1993-1-3

	Dicke (mm)	Lgr (m)	Zulässige Belastung q (kN/m ²) einschl. Bleicheigengewicht bei einer Stützweite L (m)														
			4,00	4,25	4,50	4,75	5,00	5,25	5,50	5,75	6,00	6,25	6,50	6,75	7,00	7,25	7,50
Einfeld	0,75	6,30	2,32	1,93	1,63	1,39	1,19	1,03	0,89	0,78	0,69	0,61	0,54	0,48	0,43	0,39	0,36
	0,88	9,39	2,82	2,35	1,98	1,68	1,44	1,25	1,08	0,95	0,84	0,74	0,66	0,59	0,53	0,47	0,44
	1,00	10,73	3,25	2,71	2,28	1,94	1,66	1,44	1,25	1,09	0,96	0,85	0,76	0,68	0,61	0,55	0,50
	1,13	12,18	3,69	3,07	2,59	2,20	1,89	1,63	1,42	1,24	1,09	0,97	0,86	0,77	0,69	0,62	0,57
	1,25	13,52	4,09	3,41	2,87	2,44	2,09	1,81	1,57	1,38	1,21	1,07	0,95	0,85	0,76	0,69	0,63
	1,50	16,32	4,93	4,11	3,47	2,95	2,53	2,18	1,90	1,66	1,46	1,29	1,15	1,03	0,92	0,83	0,76
Zweifeld	0,75	7,88	2,93	2,59	2,31	2,08	1,87	1,70	1,55	1,42	1,30	1,20	1,11	1,03	0,96	0,89	0,84
	0,88	11,74	3,72	3,29	2,94	2,63	2,38	2,16	1,97	1,80	1,65	1,52	1,41	1,30	1,21	1,13	1,05
	1,00	13,41	4,48	3,96	3,54	3,17	2,86	2,60	2,37	2,17	1,99	1,83	1,69	1,57	1,46	1,31	1,21
	1,13	15,23	5,32	4,72	4,21	3,78	3,41	3,09	2,82	2,58	2,37	2,18	2,02	1,85	1,66	1,49	1,37
	1,25	16,91	6,13	5,43	4,84	4,35	3,92	3,56	3,24	2,97	2,72	2,51	2,30	2,05	1,84	1,65	1,53
	1,50	20,40	7,91	7,01	6,25	5,61	5,06	4,59	4,18	3,83	3,52	3,12	2,77	2,47	2,22	2,00	1,84
Dreifeld	0,75	7,88	3,66	3,24	2,89	2,59	2,25	1,94	1,69	1,48	1,30	1,15	1,02	0,91	0,82	0,74	0,68
	0,88	11,74	4,64	4,11	3,67	3,18	2,73	2,36	2,05	1,80	1,58	1,40	1,24	1,11	0,99	0,90	0,83
	1,00	13,41	5,59	4,96	4,31	3,67	3,14	2,72	2,36	2,07	1,82	1,61	1,43	1,28	1,15	1,03	0,95
	1,13	15,23	6,66	5,81	4,90	4,16	3,57	3,08	2,68	2,35	2,07	1,83	1,62	1,45	1,30	1,17	1,08
	1,25	16,91	7,66	6,45	5,43	4,62	3,96	3,42	2,98	2,60	2,29	2,03	1,80	1,61	1,44	1,30	1,20
	1,50	20,40	9,33	7,78	6,55	5,57	4,78	4,13	3,59	3,14	2,77	2,45	2,17	1,94	1,74	1,57	1,44

Durchbiegungsbeschränkung $f \leq L/300$ - Lgr Grenzstützweite